

LUNKENHEIMER FIGURA 605 VÁLVULA DE COMBINACIÓN

DN 80 - 600 (NPS 3 - 24) ASME CLASE 150

La válvula de combinación F605 es una válvula multivías específicamente diseñada para servicios rigurosos para aplicaciones de alúmina y minería donde aparecen costras y erosión



CARACTERÍSTICAS

- Las válvulas se pueden volver a pulir en línea.
- Diseñado s/ ASME B16.34
- Grosor del cuerpo, pared y brida para servicios rigurosos más allá de lo establecido por ASME B16.34 y ASME B16.5
- Terminales para el acoplamiento de conexiones de drenaje.
- Ensayado s/ API 598.
- Grandes diámetros de vástago para resistencia y rigidez.
- Endurecimiento mediante Stellite 6 de serie en superficies del obturador y el asiento.
- Superficie dura disponible para el vástago.
- Cojinetes de rodillos o simples montados en el casquillo guía del vástago – según dimensiones.
- Fabricada bajo el sistema de calidad ISO 9001:2008, Certificado No. MEL 0929678/A
- Documentación s/ EN 10424 1999 Tipo 3.1B (DIN 50409). Certificación del material para los componentes bajo presión.

APLICACIÓN GENERAL

Diseñado y desarrollado específicamente para su uso en la industria de la alúmina para aplicaciones de byass. Los servicios incluyen todas las aplicaciones para todos y soluciones.

DATOS TÉCNICOS

Tamaños: DN 80 - 600 (NPS 3 - 24)
 Temperatura: Hasta 345°C (650°F)
 Presión: ASME Clase 150

Opciones

- Disponibilidad de una gama de revestimientos de internos para contrarrestar los efectos de la erosión o de la corrosión.
- Obturadores y asientos de altas prestaciones y resistentes a la erosión.
- Dimensiones de avance personalizadas.
- Diseños personalizados para aplicaciones específicas.

Opciones de la actuación

- Operación mediante engranaje recto de serie en tamaños mayores.
- Reductores de engranajes cónicos.
- Diseño patentado de embrague del vástago para un fácil pulido.
- Diseño personalizado de la actuación.
- Gama de actuadores disponibles incluyendo:
 - Eléctricos
 - Neumáticos
 - Hidráulicos
 - Todos con repulido cuando sea necesario.



LUNKENHEIMER FIGURA 605 VÁLVULA DE COMBINACIÓN

DN 150 - 600 (NPS 6 - 24) ASME CLASE 150

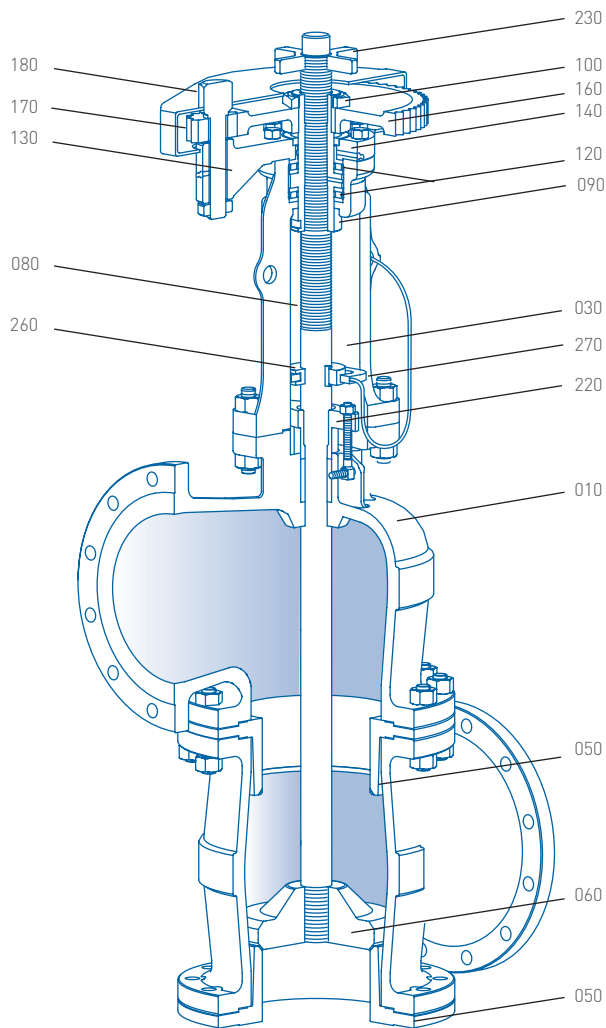

LISTA DE PIEZAS

N.º	Descripción	Materiales
010	Cuerpo	ASTM A216 - WCB
030	Arcada	ASTM A216 - WCB
050	Asiento	ASTM A29 - 1020, 1518 o ASTM A105 - Revestimiento de stellite
060	Obturador	ASTM A29 - 1020, 1518 o ASTM A105 - Revestimiento de stellite
080	Vástago	ASTM A29 - 4140
090	Casquillo guía	ASTM A29 - 1020
100	Tuerca de seguridad del casquillo guía	ASTM A29 - 1020
120	Cojinete del casquillo guía	Rodillo de acero
130	Tapa de retención	ASTM A29 - 1020
140	Cojinete de la tapa de retención	Bronce
160	Engranaje	ASTM A29 - 1020
170	Piñón	ASTM A29 - 1020
180	Eje del piñón	ASTM A29 - 4140
220	Collarín del prensaestopas	ASTM A29 - 1020 o ASTM A216 WCB
230	Contratuerca del vástago	ASTM A29 - 1020 o ASTM A216 WCB
260	Cubo de reacción al par	ASTM A29 - 1020
270	Pasador de reacción al par	ASTM A29 - 1020

NOTAS

En la Lista de Piezas no se incluyen pernos, arandelas ni juntas.
Está disponible la opción de reductor de engranajes cónicos.

LUNKENHEIMER FIGURA 605 VÁLVULA DE COMBINACIÓN

DN 80 - 350 (NPS 3 - 14) ASME CLASE 150

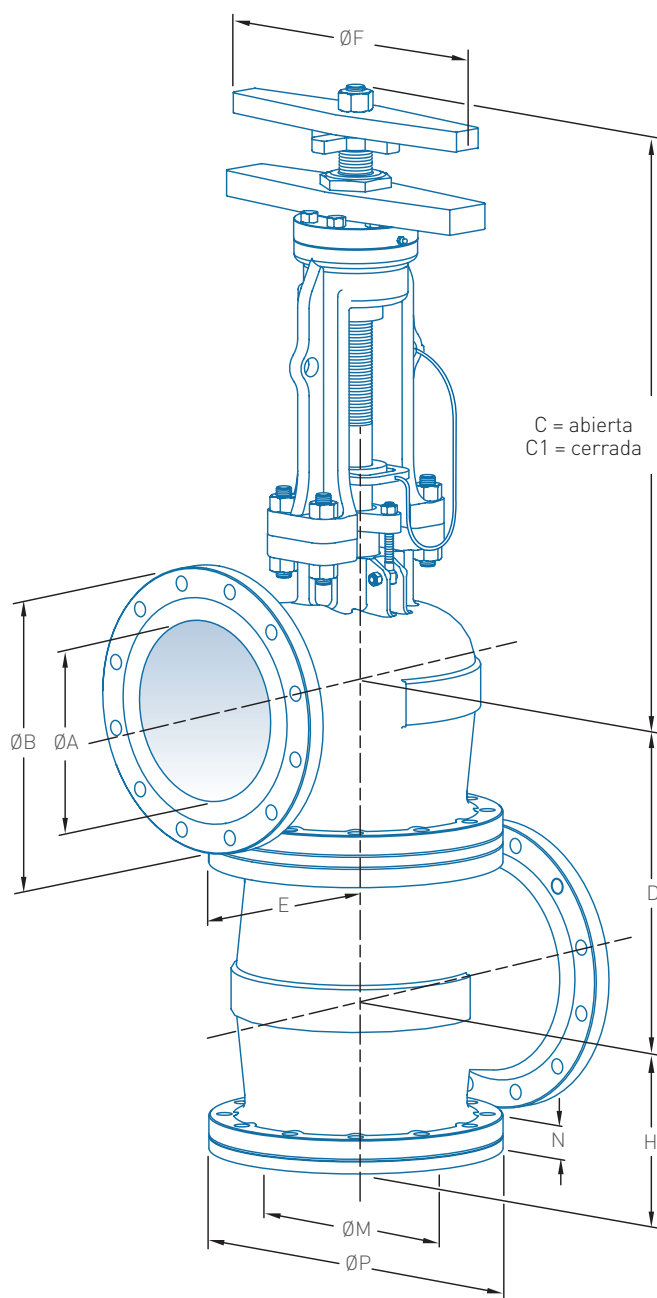

DIMENSIONES mm (pulg.)

Tamaño de la válvula DN (NPS)	ØA orificio	ØB	C		D	E	ØF	H	ØM	ØP	N
			abierto	C1 cerrado							
80 (3)	76 (3.00)	191 (7.50)	429 (16.89)	375 (14.76)	137 (5.39)	140 (5.51)	203 (7.99)	79 (3.11)	51 (2.01)	191 (7.52)	38 (1.50)
100 (4)	102 (4.00)	229 (9.00)	632 (24.88)	530 (20.87)	222 (8.74)	165 (6.50)	305 (12.01)	122 (4.80)	76 (2.99)	229 (9.02)	46 (1.81)
150 (6)	152 (6.00)	279 (11.00)	810 (31.89)	683 (26.89)	289 (11.38)	203 (7.99)	406 (15.98)	154 (6.06)	121 (4.76)	279 (10.98)	52 (2.05)
200 (8)	203 (8.00)	343 (13.50)	892 (35.12)	740 (29.13)	359 (14.13)	248 (9.76)	406 (15.98)	191 (7.52)	171 (6.73)	343 (13.50)	52 (2.05)
250 (10)	254 (10.00)	406 (16.00)	1156 (45.51)	953 (37.52)	452 (17.80)	292 (11.50)	508 (20.00)	240 (9.45)	216 (8.50)	406 (15.98)	57 (2.24)
300 (12)	305 (12.00)	483 (19.00)	1251 (49.25)	1010 (39.76)	522 (20.55)	349 (13.74)	508 (20.00)	276 (10.87)	267 (10.51)	483 (19.02)	64 (2.52)
350 (14)	337 (13.25)	533 (21.00)	1510 (59.45)	1230 (48.43)	576 (22.68)	368 (14.49)	610 (24.02)	305 (12.01)	298 (11.73)	533 (20.98)	70 (2.76)

NOTA

La dimensión E va desde el centro de la válvula a la cara levantada de la brida.

LUNKENHEIMER FIGURA 605 VÁLVULA DE COMBINACIÓN

DN 150 - 600 (NPS 6 - 24) ASME CLASE 150

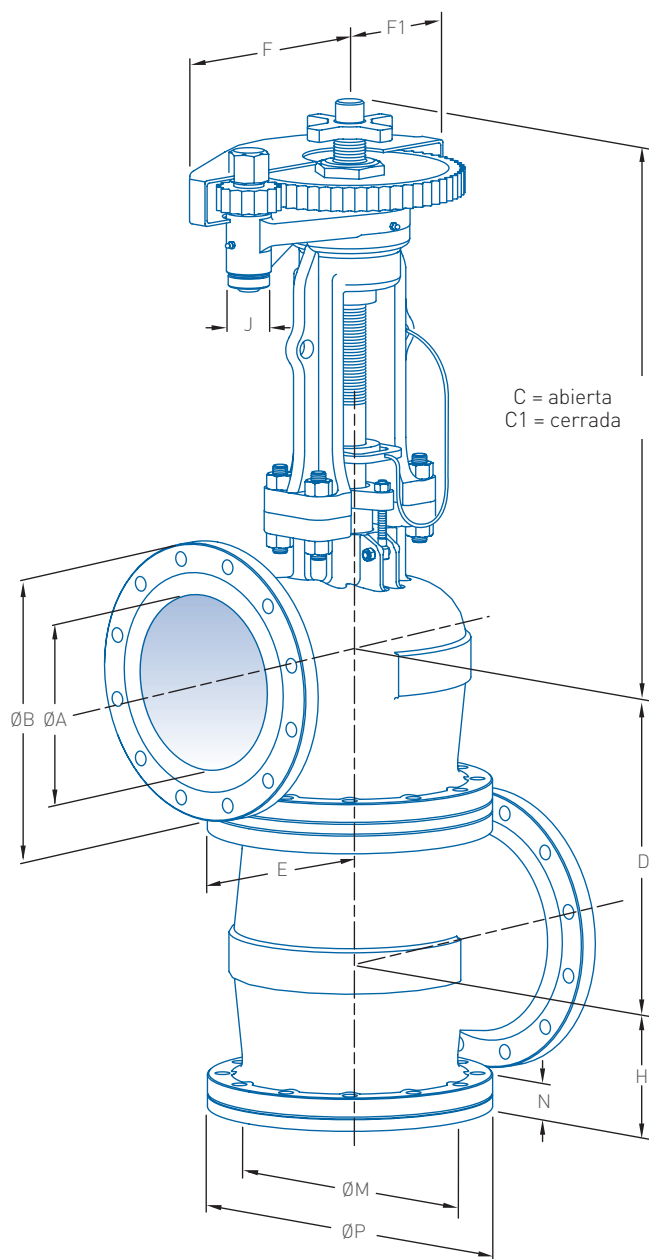

DIMENSIONES mm (pulg.)

Tamaño de la válvula	ØA	ØB	C1		D	E	F	F1	H	J [A/F]	ØM	ØP	N
DN (NPS)	orificio		C abierto	cerrado							orificio		
150 (6)	152 (6.00)	279 (11.00)	810 (31.89)	683 (26.89)	289 (11.38)	203 (7.99)	285 (11.22)	185 (7.28)	154 (6.06)	60 (2.36)	121 (4.76)	279 (10.98)	52 (2.05)
200 (8)	203 (8.00)	343 (13.50)	892 (35.12)	740 (29.13)	359 (14.13)	248 (9.76)	285 (11.22)	185 (7.28)	191 (7.52)	60 (2.36)	171 (6.73)	343 (13.50)	52 (2.05)
250 (10)	254 (10.00)	406 (16.00)	1156 (45.51)	953 (37.52)	452 (17.80)	292 (11.50)	285 (11.22)	185 (7.28)	240 (9.45)	60 (2.36)	216 (8.50)	406 (15.98)	57 (2.24)
300 (12)	305 (12.00)	483 (19.00)	1251 (49.25)	1010 (39.76)	522 (20.55)	349 (13.74)	345 (13.58)	225 (8.86)	276 (10.87)	60 (2.36)	267 (10.51)	483 (19.02)	64 (2.52)
350 (14)	337 (13.25)	533 (21.00)	1510 (59.45)	1230 (48.43)	576 (22.68)	368 (14.49)	345 (13.58)	225 (8.86)	305 (12.01)	60 (2.36)	298 (11.73)	533 (20.98)	70 (2.76)
400 (16)	387 (15.25)	597 (23.50)	1648 (64.88)	1356 (53.39)	638 (25.12)	381 (15.00)	345 (13.58)	225 (8.86)	340 (13.39)	60 (2.36)	343 (13.50)	597 (23.50)	73 (2.87)
450 (18)	438 (17.25)	635 (25.00)	1661 (65.39)	1368 (53.86)	667 (26.26)	406 (15.98)	345 (13.58)	225 (8.86)	356 (14.02)	60 (2.36)	387 (15.24)	635 (25.00)	83 (3.27)
500 (20)	489 (19.25)	699 (27.50)	1835 (72.24)	1518 (59.76)	740 (29.13)	457 (17.99)	415 (16.34)	315 (12.40)	394 (15.51)	60 (2.36)	425 (16.73)	699 (27.52)	86 (3.39)
600 (24)	591 (23.25)	813 (32.00)	2000 (78.74)	1626 (64.02)	864 (34.02)	508 (20.00)	415 (16.34)	315 (12.40)	451 (17.76)	60 (2.36)	521 (20.51)	813 (32.01)	95 (3.74)

NOTA

La dimensión E va desde el centro de la válvula a la cara levantada de la brida.

LUNKENHEIMER FIGURA 605 VÁLVULA DE COMBINACIÓN

DN 80 - 600 (NPS 3 - 24) ASME CLASE 150

GRÁFICA DE PRESIÓN/TEMPERATURA

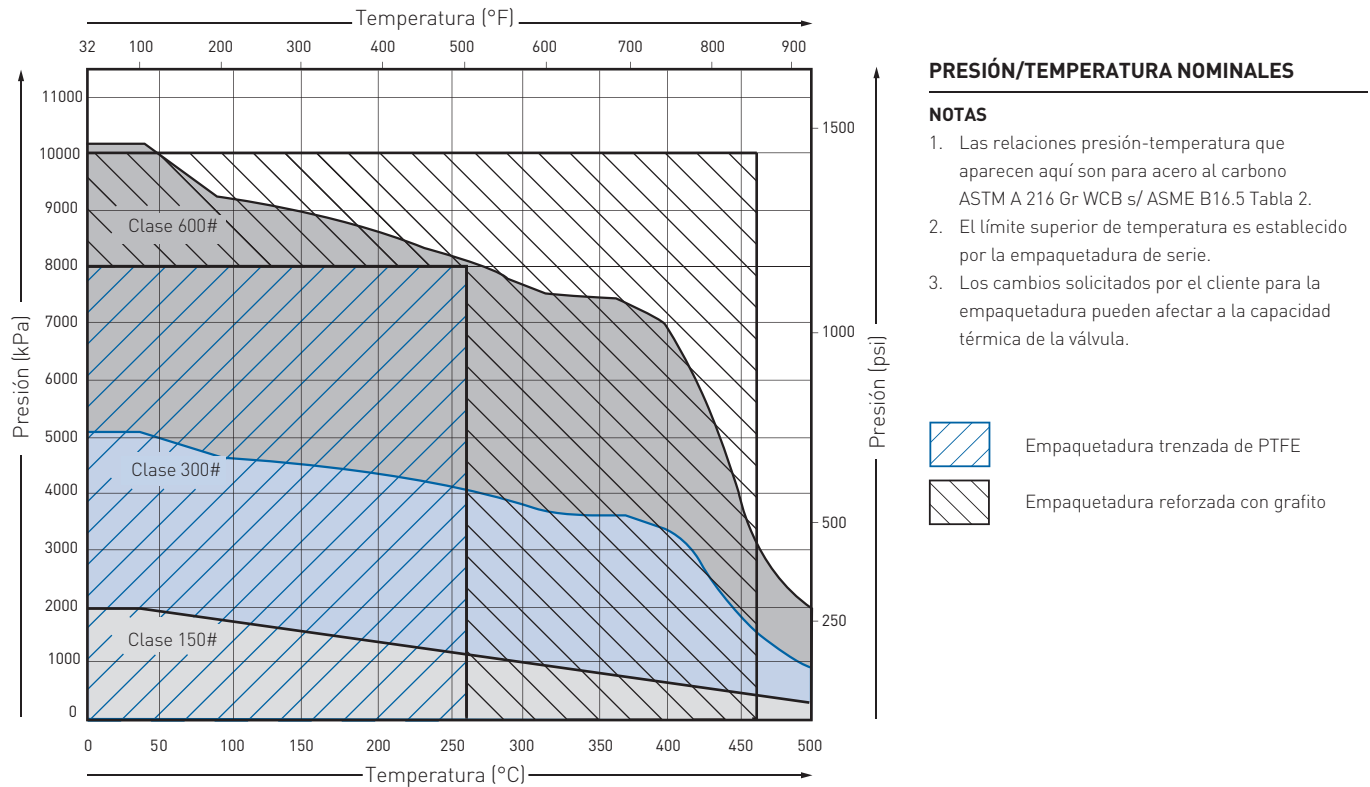

SECUENCIA ESPECIFICADORA TÍPICA

100 (4)	F605	3	3	C	3	3	3	3	/	00
Tamaño de válvula	Figura no.	Clase de brida	Clase de brida	Material de cuerpo	Combinación de asiento	Combinación de obturador	Combinación de vástago	Código de certificación	Variante de válvula	Opción estándar

Gama de tamaños DN 80 – 600 (NPS 3 - 24)

Figura n.º F605 – Válvula de combinación ASME 150

Código de combinación	Clase de brida	Clase de brida	Material del cuerpo	Combinación del asiento	Combinación del obturador	Combinación del vástago
11C334	Clase 150	Clase 150	A 216 Gr WCB	Acero - stellite	Acero - stellite	Grado ASTM A29 - 4140 - Revestimiento de stellite
11C353	Clase 150	Clase 150	A 216 Gr WCB	Acero - stellite	Acero	Grado ASTM A29 - 4140
33C333	Clase 300	Clase 300	A 216 Gr WCB	Acero - stellite	Acero - stellite	Grado ASTM A29 - 4140
66C334	Clase 600	Clase 600	A 216 Gr WCB	Acero - stellite	Acero - stellite	Grado ASTM A29 - 4140 - Revestimiento de stellite