

# Rosemount™ 9930 magnetischer Füllstandsanzeiger



- Visuelle Füllstandsanzeige bis 100 ft. (30 m)
- Konstruiert gemäß ASME-Vorschrift B31.3 für Prozessleitungen. Die ASME-Vorschrift B31.1 für Prozessleitungen wird auf Anfrage zur Verfügung gestellt.
- Optionaler NACE
- Minimale Leckstellen im Vergleich zu Schaugläsern.
- Kein Kontakt des Prozessmediums mit dem Anzeigerglas.
- Geeignet zur Messung von Gas/Flüssigkeit (oberer Füllstand) und Flüssigkeit/Flüssigkeit (Trennschicht).
- Optionale Ausführung erhältlich für Anwendungen mit Tieftemperaturen, Hochtemperaturen, Hochdruck und korrosiven Substanzen.
- Die Ausführung mit zwei Bezugsgefäßen ist optimiert für den Einsatz mit den ebenfalls erhältlichen Rosemount 5300, 3308 und 3300 mit geführter Mikrowelle

# Übersicht

## Messprinzip

Der Rosemount 9930 magnetische Füllstandsanzeiger besteht aus einem Bezugsgefäß, einem Schwimmer mit Magnet, der mit dem Flüssigkeitsstand steigt und sinkt, sowie einem am Bezugsgefäß angebrachten Anzeiger.

Abbildung 1: Übersicht

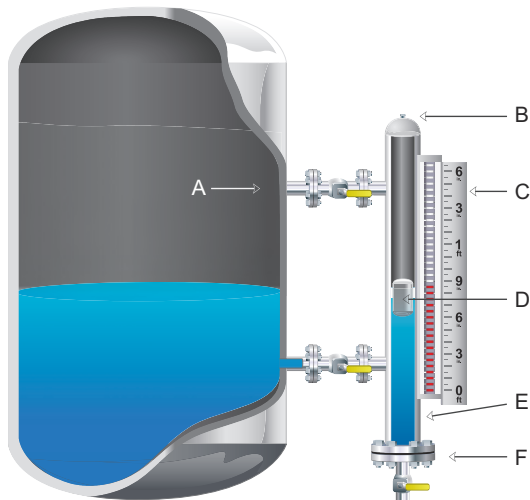

- A. Prozessanschlüsse
- B. Ablass-/Entlüftungsventil
- C. Stellungsanzeiger
- D. Schwimmer
- E. Schwimmergehäuse
- F. Ablass

Der Anzeiger enthält eine Säule mit kleinen Markierungen, die den Flüssigkeitsstand im Bezugsgefäß basierend auf der Position des Schwimmers anzeigen. Wenn der Flüssigkeitsstand ansteigt und sinkt, steigt bzw. sinkt auch der Schwimmer und die Markierungen wechseln von einer Orientierung in die andere: Normalerweise zeigt die rote Seite den Flüssigkeitsstand und die silberne Seite den Dampfraum an.

Wenn der Schwimmer mit dem Prozessfüllstand ansteigt und sinkt, werden die einzelnen Markierungen innerhalb des Anzeigers aufgrund des Magnetfeldes innerhalb des Schwimmers dazu gebracht, ihre Ausrichtung zu ändern. Außerdem werden alle extern montierten Steuergeräte ausgelöst, wie magnetostriktive Messumformer und Magnetschalter, die ein Signal an das Steuerungssystem zurück senden.

## Inhalt

Übersicht.....	2
Bestellinformationen.....	4
Technische Daten.....	15
Maßzeichnungen.....	18

## Anwendungsbeispiele

- Tanks mit Durchflussstörung
- Wärmetauscher
- Kesselanwendungen
- Glasersatz am Standort
- Abscheider
- Lagertanks für Säuren

## Abnahmeprüfung und Inspektion

Alle Rosemount Bypass-Bezugsgefäße können vor dem Versand hydrostatisch auf das 1,5-Fache des maximal zulässigen Betriebsdrucks (MAWP) der angegebenen Flansch-/Druckstufe getestet werden, um Drucktoleranzen sicherzustellen.

Zusätzliche Prüfungen und Dokumentationen, wie Berichte zur Werkstoffbescheinigungen (MTRs), Durchstrahlung, hydrostatische Druckprüfungen, positive Werkstoffidentifizierung (PMI), Farbeindringprüfungen oder Prüfungen im Beisein von Zeugen sind erhältlich. Für alle anderen Prüfungen bitte an den Hersteller wenden.

## Bestellinformationen

### Bestellinformationen für den Rosemount 9930 magnetischen Füllstandsanzeiger (MLI)



Spezifikation und Auswahl von Produktwerkstoffen, Optionen oder Komponenten müssen vom Besteller des Geräts vorgenommen werden. Siehe [Datenblatt](#) für den Rosemount Füllstandsanzeiger. Siehe [Werkstoffauswahl](#) für weitere Informationen.

## Modell

Code	Beschreibung
9930	Rosemount 9930 magnetischer Füllstandsanzeiger

## Messart

Bei Anwendungen mit Dichtungsblechen bitte an den Hersteller wenden.

Code	Beschreibung
0	Flüssigkeitsfüllstand (Gas/Flüssigkeit-Trennschicht)
2	Untergetauchte Trennschicht (Flüssigkeit/Flüssigkeit-Trennschicht)
4	Anwendung mit Dichtungsblech (Modellauswahl auf Anfrage)

## Auswahl des Schwimmers

Tabelle 1: Anwendungen für Füllstand (Gas/Flüssigkeit-Trennschicht), Messart-Code 0

Code	Beschreibung				
	Werkstoff des Schwimmers	Minimale Dichte	Max. Betriebsdruck des Schwimmers in psig (bar) bei 100 °F (37,8 °C)	Größe und Schedule des Bezugsgefäßes	„A“-Abmessungen in in. (mm)
76	Edelstahl 316	0,76	167 (11,5)	2" S10	12,0 in. (305 mm)
78	Edelstahl 316	0,78	440 (30,3)	2" S10	12,0 in. (305 mm)

Tabelle 1: Anwendungen für Füllstand (Gas/Flüssigkeit-Trennschicht), Messart-Code 0 (Fortsetzung)

Code	Beschreibung				
	Werkstoff des Schwimmers	Minimale Dichte	Max. Betriebsdruck des Schwimmers in psig (bar) bei 100 °F (37,8 °C)	Größe und Schedule des Bezugsgefäßes	„A“-Abmessungen in in. (mm)
81	Edelstahl 316	0,81	662 (45,6)	2" S10	12,0 in. (305 mm)
58	Edelstahl 316	0,58	94 (6,4)	2½" S10	12,0 in. (305 mm)
60	Edelstahl 316	0,60	176 (12,1)	2½" S10	12,0 in. (305 mm)
62	Edelstahl 316	0,62	284 (19,5)	2½" S10	12,0 in. (305 mm)
83	Edelstahl 316	0,83	486 (33,5)	2½" S10	12,0 in. (305 mm)
86	Edelstahl 316	0,86	948 (65,3)	2½" S10	12,0 in. (305 mm)
54	Titan	0,54	178 (12,2)	2½" S10	12,0 in. (305 mm)
59	Titan	0,59	471 (32,4)	2½" S10	12,0 in. (305 mm)
61	Titan	0,61	740 (51,0)	2½" S10	12,0 in. (305 mm)
68	Edelstahl 316	0,68	154 (10,6)	2½" S40	12,0 in. (305 mm)
82	Edelstahl 316	0,82	232 (15,9)	2½" S40	12,0 in. (305 mm)
87	Edelstahl 316	0,87	518 (35,7)	2½" S40	12,0 in. (305 mm)
88	Edelstahl 316	0,88	930 (64,1)	2½" S40	12,0 in. (305 mm)

Code	Beschreibung				
	Werkstoff des Schwimmers	Minimale Dichte	Max. Betriebsdruck des Schwimmers in psig (bar) bei 100 °F (37,8 °C)	Größe und Schedule des Bezugsgefäßes	„A“-Abmessungen in in. (mm)
40	Edelstahl 316	0,40	53 (3,6)	3" S10	18 in. (457 mm)
69	Titan	0,69	2300 (158,6)	2½" S40	16 in. (406 mm)
63	Titan	0,63	2300 (158,6)	2½" S40	20 in. (508 mm)
45	Titan	0,45	2100 (144,8)	3" S10	20 in. (508 mm)
55	Titan	0,55	2100 (144,8)	3" S40	14 in. (356 mm)
49	Titan	0,49	2100 (144,8)	3" S40	17 in. (432 mm)
46	Titan	0,46	2100 (144,8)	3" S40	20 in. (508 mm)
41	Titan	0,41	2100 (144,8)	3" S40	25 in. (635 mm)
74	Titan	0,74	3400 (234,4)	3" S80	20 in. (508 mm)
67	Titan	0,67	3400 (234,4)	3" S80	25 in. (635 mm)
85	Titan	0,85	3400 (234,4)	3" S160	16 in. (406 mm)
73	Titan	0,73	3400 (234,4)	3" S160	20 in. (508 mm)
64	Alloy 400	0,64	90 (6,2)	3" S10	12 in. (305 mm)
80	C-276	0,80	135 (9,3)	2" S10	12 in. (305 mm)
89	C-276	0,89	425 (29,3)	2" S10	12 in. (305 mm)

Tabelle 2: Versenkte Trennschicht (Flüssigkeit/Flüssigkeit-Trennschicht) Messart-Code 2

Code	Beschreibung				
	Werkstoff des Schwimmers	Min. Delta-Dichte	Max. Betriebsdruck des Schwimmers in psig (bar) bei 100 °F (37,8 °C)	Durchmesser und Schedule des Bezugsgefäßes	„A“-Abmessungen in in. (mm)
37	Edelstahl 316	0,37	662 (45,6)	2" S10	12 in. (305 mm)
21	Edelstahl 316	0,21	948 (65,3)	2½" S10	12 in. (305 mm)
23	Edelstahl 316	0,23	232 (15,9)	2½" S40	12 in. (305 mm)
10	Edelstahl 316	0,10	53 (3,6)	3" S10	12 in. (305 mm)
28	Titan	0,28	2300 (158,6)	2½" S40	12 in. (305 mm)
20	Titan	0,20	2300 (158,6)	2½" S40	12 in. (305 mm)
15	Titan	0,15	2100 (144,8)	3" S10	12 in. (305 mm)
14	Titan	0,14	2100 (144,8)	3" S40	12 in. (305 mm)
11	Titan	0,11	2100 (144,8)	3" S40	12 in. (305 mm)
30	Titan	0,30	3400 (234,4)	3" S80	12 in. (305 mm)
29	Titan	0,29	3400 (234,4)	3" S160	12 in. (305 mm)
38	C-276	0,38	135 (9,3)	2" S10	12 in. (305 mm)
13	Alloy 400	0,13	90 (6,2)	3" S10	12 in. (305 mm)

## Montageart

Abbildung 2 für Montageoptionen oder auf Anfrage für kundenspezifische Montage.

Code	Beschreibung
A	Ausführung A – Oben und unten geflanscht, mit Anschlagplatten, ohne seitlichen Prozessanschluss
B	Ausführung B – Zugangsflansch oben und unten mit seitlichem Prozessanschluss
C	Ausführung C – Zugangsflansch unten, unten geflanscht mit Prozessanschlüssen an der/den Seite(n)
D	Ausführung D – Zugangsflansch oben, oben geflanscht, unten geschlossen mit Prozessanschlüssen an der/den Seite(n)
L	Ausführung L – Zugangsflansche ohne Schwimmer, mit oder ohne Prozessanschluss an der/den Seite(n)

## Gerätebewertung

Code	Beschreibung
AA	ANSI/ASME B16.5 Class 150
AB	ANSI/ASME B16.5 Class 300
AC	ANSI/ASME B16.5 Class 600
AD	ANSI/ASME B16.5 Class 900
AE	ANSI/ASME B16.5 Class 1500
AF	ANSI/ASME B16.5 Class 2500

## Zugangsflanschtyp

Code	Beschreibung
0	Nicht zutreffend (nur Ausführung L)
1	Glatte Dichtleiste (RF), Vorschweißflansch
2	Überschiebflansch mit glatter Dichtleiste
4	Vorschweißflansch mit Ringnut (RTJ)

## Maßeinheit der Anzeigeskala

Code	Beschreibung
E	Britisch, Zoll (in.)
M	Metrisch, Millimeter (mm)

## Montagemaß (Mitte-zu-Mitte bei Ausführung B, C, D, L und von oben nach unten bei Ausführung A)

Das max. Montagemaß für eine Einheit beträgt 20 ft. (6 m) für Ausführung A und 18 ft. (5,5 m) für Ausführung B/C/D.

Code	Beschreibung
XXXXX	XXX,XX in. oder XXXXX mm
	04863 = 48,63 in. oder 4 863 mm

## Werkstoff des Bezugsgefäßes

Code	Beschreibung
S	Edelstahl 316/316L (Standard)
1	Edelstahl 317
2	Edelstahl 321
7	Edelstahl 347
X	Spezialausführung (auf Anfrage)

## Ausführung mit seitlichen Prozessanschlüssen

Code	Beschreibung
D	Bohrung (Aufsatz)
E	Extrusion (beschränkt auf Bezugsgefäßgröße S10 oder S40 mit 1½ in. oder 2 in. NPS-Prozessanschlussgröße)
T	Stoßverschweißtes T-Stück (ASME B16.9)
N	– (Ausführung A)
X	Spezialausführung (auf Anfrage)

## Nennweiten der Prozessanschlüsse (NPS)

Code	Beschreibung
0	Gleicher Durchmesser wie Bezugsgefäß (nur Ausführung A)
8	½ in.
9	¾ in.
1	1 in.
6	1½ in.
2	2 in.
3	3 in.
4	4 in.
X	Spezialausführung (auf Anfrage)

## Druckstufe und Typ der Prozessanschlüsse

Code	Druckstufe der Prozessanschlüsse	Prozessanschlusstyp
ZZ	Gleiche Druckstufe wie Messgerät (nur Ausführung A)	Z
AA	ANSI/ASME B16.5 Class 150	1, 2, 3, 4, Y
AB	ANSI/ASME B16.5 Class 300	1, 2, 3, 4, Y
AC	ANSI/ASME B16.5 Class 600	1, 2, 3, 4, Y
AD	ANSI/ASME B16.5 Class 900	1, 2, 3, 4, Y
AE	ANSI/ASME B16.5 Class 1500	1, 2, 3, 4, Y
AF	ANSI/ASME B16.5 Class 2500	1, 2, 3, 4, Y
FA	ANSI/ASME B16.11 Class 3000	A, C, E, G, H, K, L
FB	ANSI/ASME B16.11 Class 6000	A, C, E, G, H, K, L
SA	ANSI/ASME B16.9 STD	M, P, N
SB	ANSI/ASME B16.9 XS	M, P, N
SC	ANSI/ASME B16.9 XXS	M, P, N

## Typ und Druckstufe der Prozessanschlüsse

Code	Prozessanschlusstyp	Druckstufe der Prozessanschlüsse
Z	Gleich Zugangsflansch (nur Ausführung A)	ZZ
1	Vorschweißflansch mit glatter Dichtleiste	AA, AB, AC, AD, AE, AF
2	Überschiebflansch mit glatter Dichtleiste	AA, AB, AC, AD, AE, AF
4	Vorschweißflansch mit Ringnut	AA, AB, AC, AD, AE, AF
Y	Überlappstoß mit glatter Dichtleiste (RFLJ)	AA, AB, AC, AD, AE, AF
A	Nippel – einfaches Ende	FA, FB, FC
C	Nippel – NPT-Außengewinde	FA, FB, FC
E	Montagestutzen – NPT-Innengewinde	FA, FB, FC

Code	Prozessanschlusstyp	Druckstufe der Prozessanschlüsse
G	Montagestützen – SW	FA, FB, FC

## Schedule der Prozessanschlüsse

Der Schedule der Prozessanschlüsse muss gleich oder größer sein als der Schedule des Bezugsgefäßes.

Code	Beschreibung
0	Gleicher Schedule wie Bezugsgefäß (nur Ausführung A)
1	S10
4	S40
8	S80
6	S160

## Werkstoff der Prozessanschlüsse

Code	Beschreibung
0	Gleiches Material wie Bezugsgefäß
S	Edelstahl 316/316L (Standard)
2	Edelstahl 321
7	Edelstahl 347
4	Edelstahl 304/304L
1	Edelstahl 317
C	Kohlenstoffstahl
X	Spezialausführung (auf Anfrage)

## Oberteil des Bezugsgefäßes

Code	Beschreibung
B	Blindflansch
D	Gewölbte Kappe
F	Flache Kappe
Z	Offener Flansch (nur Ausführung A)
X	Spezialausführung (auf Anfrage)

## Größe des oberen Ablass-/Entlüftungsventils

Code	Beschreibung
0	Kein oberes Ablass-/Entlüftungsventil (nur Ausführung A)
8	½ in.

Code	Beschreibung
9	¾ in.
1	1 in.
X	Spezialausführung (auf Anfrage)

## Typ des oberen Ablass-/Entlüftungsventils

Code	Beschreibung
Z	Kein oberes Ablass-/Entlüftungsventil (nur Ausführung A)
A	Nur NPT-Entnahmeanschluss mit Stopfen
C	Nur SW-Entnahmeanschluss
D	Geflanscht
F	Montagestutzen – FNPT mit Stopfen
H	Montagestutzen – SW
X	Spezialausführung (auf Anfrage)

## Schedule oder Druckstufe des oberen Ablass-/Entlüftungsventils

Code	Beschreibung
Z <sup>(1)</sup>	Kein oberes Ablass-/Entlüftungsventil (nur Ausführung A)
1	S10
4	S40
8	S80
6	S160
3	Class 3000
5	Class 6000

(1) Muss für Typ Z Option Z des oberen Ablass-/Entlüftungsventils ausgewählt werden.

## Unterteil des Bezugsgefäßes

Code	Beschreibung
B	Blindflansch
D	Gewölbte Kappe
F	Flache Kappe
Z	Offener Flansch mit Anschlagplatte (nur Ausführung A)
X	Spezialausführung (auf Anfrage)

## Größe des unteren Ablasses

Code	Beschreibung
0	Kein unterer Ablass
8	½ in.
9	¾ in.
1	1 in.
X	Sonderausführungen

## Typ des unterer Ablasses

Code	Beschreibung
Z	Kein unterer Ablass (nur Ausführung A)
A	Nur NPT-Entnahmeanschluss mit Stopfen
C	Nur SW-Entnahmeanschluss
D	Geflanscht
F	Montagestutzen – FNPT mit Stopfen
H	Montagestutzen – SW
X	Spezialausführung (auf Anfrage)

## Schedule oder Druckstufe des unteren Ablasses

Code	Beschreibung
Z	Kein unterer Ablass (nur Ausführung A)
1	S10
4	S40
8	S80
6	S160
3	Class 3000
5	Class 6000

## Stellungsanzeiger

Code	Beschreibung
F	Markierung
B	Führungsring (Birdie/Shuttle)

## Maßeinheiten

Code	Beschreibung
Z	Fuß (ft.) und Zoll (in.) (in Schritten von ½ in.)
A	Metrisch (in Schritten von 5 mm)
B	Prozent (kundenspezifische Schritte)
C	Nur Zoll (in.) (in Schritten von ½ in.)
D	+/- (kundenspezifische Schritte)
E	Dual (ft. und in., Prozent)
F	Dual (metrisch, Prozent)
X	Sonderausführungen

## Werkstoff des Anzeigergehäuses

Code	Beschreibung
0	Eloxiertes Aluminiumgehäuse mit Glas
1	Eloxiertes Aluminiumgehäuse mit Polycarbonat
2	Eloxiertes Aluminiumgehäuse mit Verlängerung aus Acryl (Frost)
3	Edelstahlgehäuse mit Glas
5	Edelstahlkanal mit Glasrohr
6	Edelstahlkanal mit Polycarbonatrohr

## Farbe der Anzeigeranzeige

Code	Beschreibung
Z	Rote und silberne Markierungen
A	Rote und weiße Markierungen
C	Gelbe und schwarze Markierungen
B	Roter Führungsring
D	Grüner Führungsring

## Montieren der Anzeige

Code	Beschreibung
Z	Standardausrichtung (180° vom Prozessanschluss)
R	Montage rechts
L	Montage links
C	Kundenspezifisch
Typische Modellnummer: L 0 76 C AA 1 E 03600 S E 6 AA 1 1 S D 8 Z Z B 8 Z Z F 03600 Z 0 Z Z	

## Bestelloptionen – müssen bei der Bestellung angegeben werden

### Abnahmeprüfung und Inspektion

- Bescheinigung über hydrostatische Druckprüfung
- Schweißprüfung
- Zerstörungsfreie Untersuchung (Non-Destructive Examination, NDE)

### Dokumentation

- Zulassungs- und Bestandszeichnungen
- Schweißverfahren
- Qualitätspläne
- Werkstoffbescheinigung (Material Traceability Record, MTR)
- Schwimmerkurven

### Zubehör

- Ventile (Entlüftung und Ablass)
- Dämmungsdecke
- Begleitheizung (Dampf)
- Begleitheizung (elektrisch)
- Kälteisolierung mit Hartschale und Frostschutz
- Stützklammern für Bezugsgefäß

## Zugehörige Produkte

- Einheit mit zwei Bezugsgefäßen, mit geführter Mikrowelle
- Schalter
- Magnetostriktiver Messumformer

## Montageausführungen

Abbildung 2: Montageausführungen

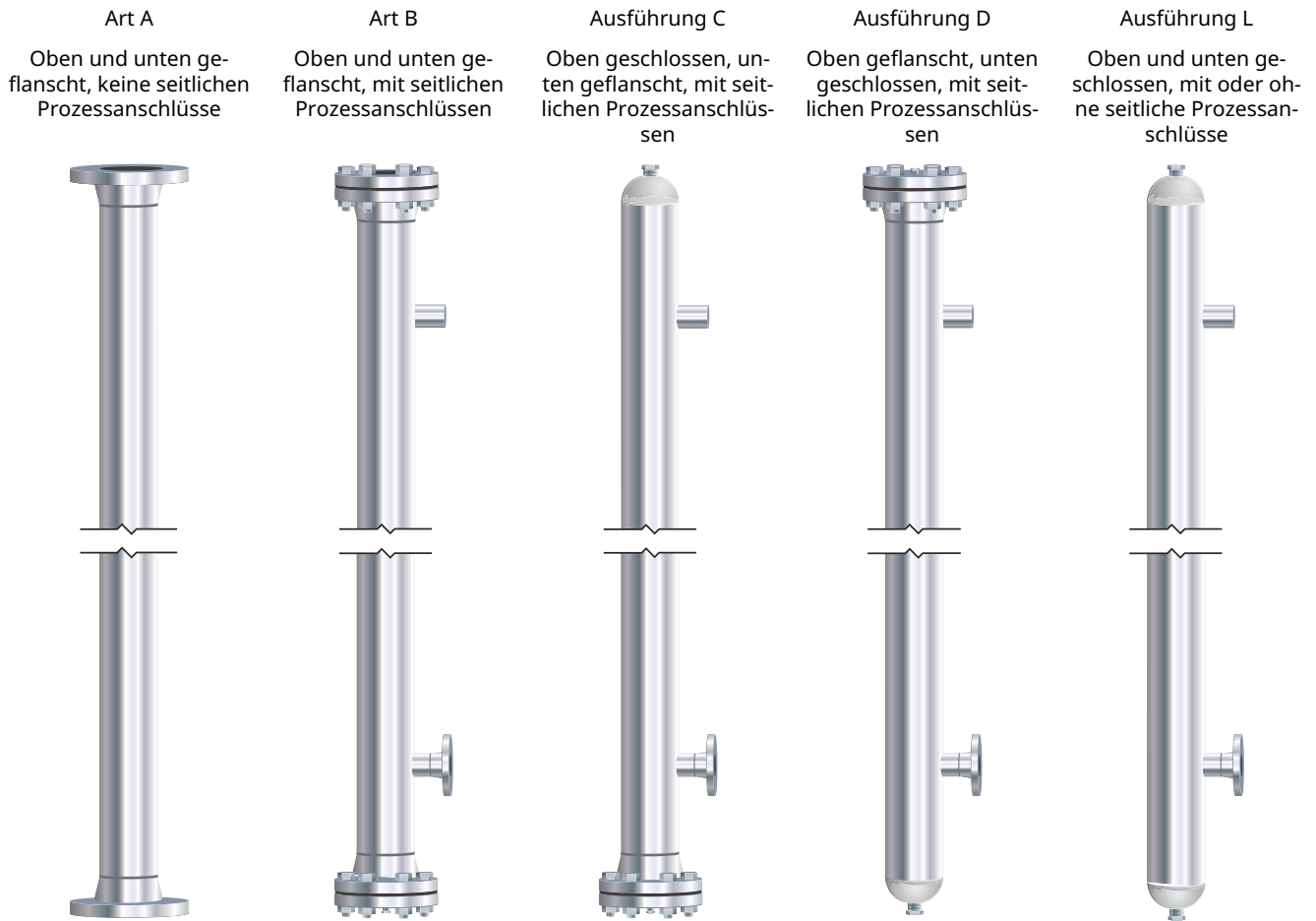

## Messbereich

Die max. Montagemaß für eine Einheit beträgt 20 ft. (6 m) für Ausführung A und 18 ft. (5,5 m) für Ausführung B/C/D.

# Technische Daten

## Leistungsdaten

### Auflösung

Etwa ¼ in. Auflösung

### Messbereich

Die max. Montagemaß für eine Einheit beträgt 20 ft. (6 m) für Ausführung A und 18 ft. (5,5 m) für Ausführung B/C/D.

### Max. Viskosität

2 000 cP

### Minimale Dichte

0,40 (bei niedrigeren Dichten an den Hersteller wenden)

### Min. Delta-Dichte

0,11

## Funktionsbeschreibung

### Temperaturbereich

-260 °F bis 850 °F (-162 °C bis 454 °C)

### Druckstufe für Schwimmer

Bis zu 4000 psig (275,8 bar) bei 100 °F (38 °C)

## Druckstufe der Prozessanschlüsse

Tabelle 3: Druckstufe der Prozessanschlüsse

Prozessanschluss	ANSI/ASME B16.5						ANSI/ASME B16.11		ANSI/ASME B16.9		
	150	300	600	900	1500	2500	3000	6000	STD	S80	S160
Vorschweißflansch mit glatter Dichtleiste	X	X	X	X	X	X					
Überschiebflansch mit glatter Dichtleiste	X	X	X	X	X	X					
Einsteckschweißende	X	X	X	X	X	X					
Vorschweißflansch mit Ringnut	X	X	X	X	X	X					
Überlappstoß mit glatter Dichtleiste (RFLJ)	X	X	X	X	X	X					
Montagestutzen – NPT-Innengewinde							X	X			
Montagestutzen – SW							X	X			
Rohrnippel									X	X	X

## Visuelle Anzeige

Sichtbar in Entfernung von 100 ft. (30 m)

## Anzeigeroptionen

- Markierung (Standard)
- Führungsring (optional)

## Geräteausführung

### Werkstoffauswahl

Emerson liefert eine Vielzahl von Produkten mit verschiedenen Produktoptionen und Konfigurationen, einschließlich Werkstoffen, von denen in einer breiten Anwendungspalette ausgezeichnete Leistungsmerkmale erwartet werden können. Die vorliegenden Produktinformationen sollen dem Besteller als Richtlinie für eine geeignete Auswahl für die jeweilige Anwendung dienen. Es liegt in der alleinigen Verantwortung des Bestellers, bei der Angabe von Produkt, Werkstoffen, Optionen und Komponenten für die jeweilige Anwendung alle Prozessparameter (wie z. B. alle chemischen Komponenten, Temperatur, Druck, Durchfluss, abrasive Stoffe, Schadstoffe usw.) sorgfältig zu analysieren. Emerson ist nicht in der Lage, die Kompatibilität von Prozessmedien oder anderen Prozessparametern mit den ausgewählten Produktoptionen, Konfigurationen oder Konstruktionswerkstoffen zu bestimmen oder zu garantieren.

### Ausführungsoptionen des Bezugsgefäßes

Entwickelt nach ASME B31.1 oder B31.3 oder CRN (alle Provinzen). Schweißbefähigung und Schweißerqualifizierung gemäß ASME Abschnitt IX.

- ASME B31.3
- ASME B31.1
- CRN-Registrierung (alle Provinzen)

**Anmerkung**

Schweißbefähigung und Schweißerqualifizierungen gemäß ASME Abschnitt IX.

---

**Nennweiten der Prozessanschlüsse**

½ in. Bis 4 in.

**Konstruktionswerkstoffe****Bezugsgefäß**

- Edelstahl der Serie 300 (Standard 316/316L)
- Optional: Andere nicht eisenhaltige Materialien, die keine ferromagnetischen Eigenschaften aufweisen, wie Alloy C-276, CB20, Alloy 600, Alloy 400 und CPVC.

**Schwimmer**

- Edelstahl 316
- Titan
- Alloy 400
- Alloy C-276
- Sonderoptionen: CPVC, PTFE-Beschichtung

**Sichtfenster des Anzeigers**

Glas oder Polycarbonat

**Dichtung**

Alle Messgeräte werden komplett mit 0,125 in.-Aufsatzdichtungen zum Schutz von Flanschen geliefert. Der Kunde ist für die Bereitstellung von mit dem Prozess kompatiblen Dichtungen zum Schutz von Flanschen verantwortlich.

**Anmerkung**

Wenn die Aufsatzdichtungen nicht mit Ihren Prozessbedingungen kompatibel sind, müssen geeignete Dichtungen anstelle der mit dem Messgerät gelieferten Dichtungen verwendet werden.

---

# Maßzeichnungen

Abbildung 3: Standard-MLI – Ausführung A

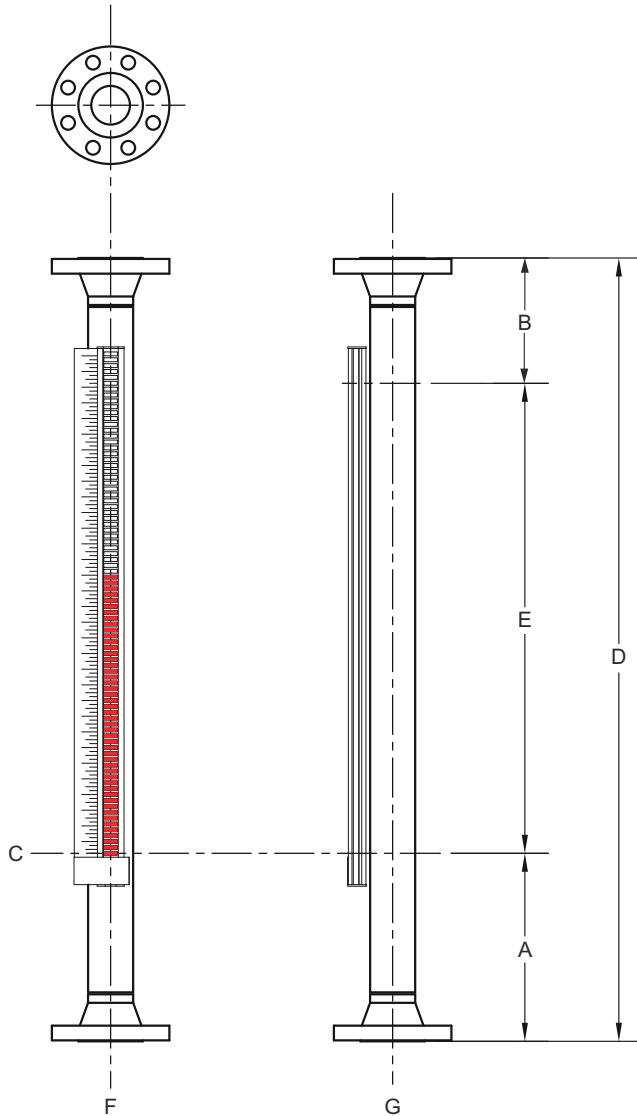

- A. Nähere Informationen siehe [Konfigurationsdatenblatt](#).
- B. Nähere Informationen siehe [Konfigurationsdatenblatt](#).
- C. Festpunkt
- D. Montageabmessungen
- E. Messbereich
- F. Vorderansicht
- G. Ansicht von rechts

## Anmerkung

Nur zur Verwendung als Referenz. Nur nach Zertifizierung durch Rosemount für Bauzwecke oder im „As Built“-Zustand verwenden. Zeichnung ist exemplarisch, detaillierte Optionen siehe [Bestellinformationen für den Rosemount 9930 magnetischen Füllstandsanzeiger \(MLI\)](#).

Abbildung 4: Standard-MLI – Ausführung B

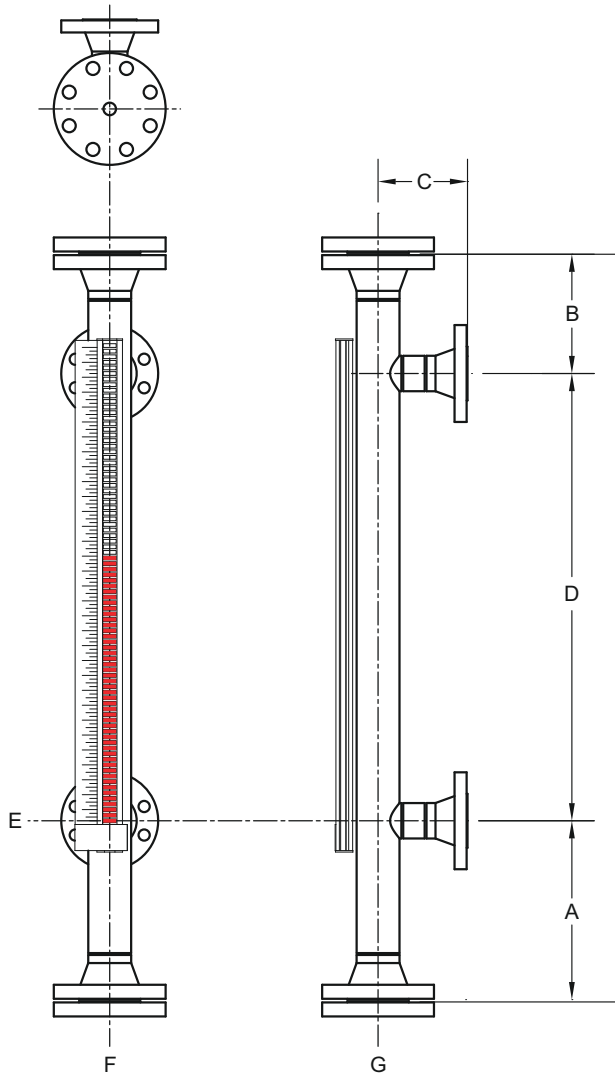

- A. Nähere Informationen siehe [Konfigurationsdatenblatt](#).
- B. Nähere Informationen siehe [Konfigurationsdatenblatt](#).
- C. Nähere Informationen siehe [Konfigurationsdatenblatt](#).
- D. Montagemaß (Mitte-zu-Mitte)
- E. Festpunkt
- F. Vorderansicht
- G. Ansicht von rechts

**Anmerkung**

Nur zur Verwendung als Referenz. Nur nach Zertifizierung durch Rosemount für Bauzwecke oder im „As Built“-Zustand verwenden. Zeichnung ist exemplarisch, detaillierte Optionen siehe [Bestellinformationen für den Rosemount 9930 magnetischen Füllstandsanzeiger \(MLI\)](#).

Abbildung 5: Standard-MLI – Ausführung C

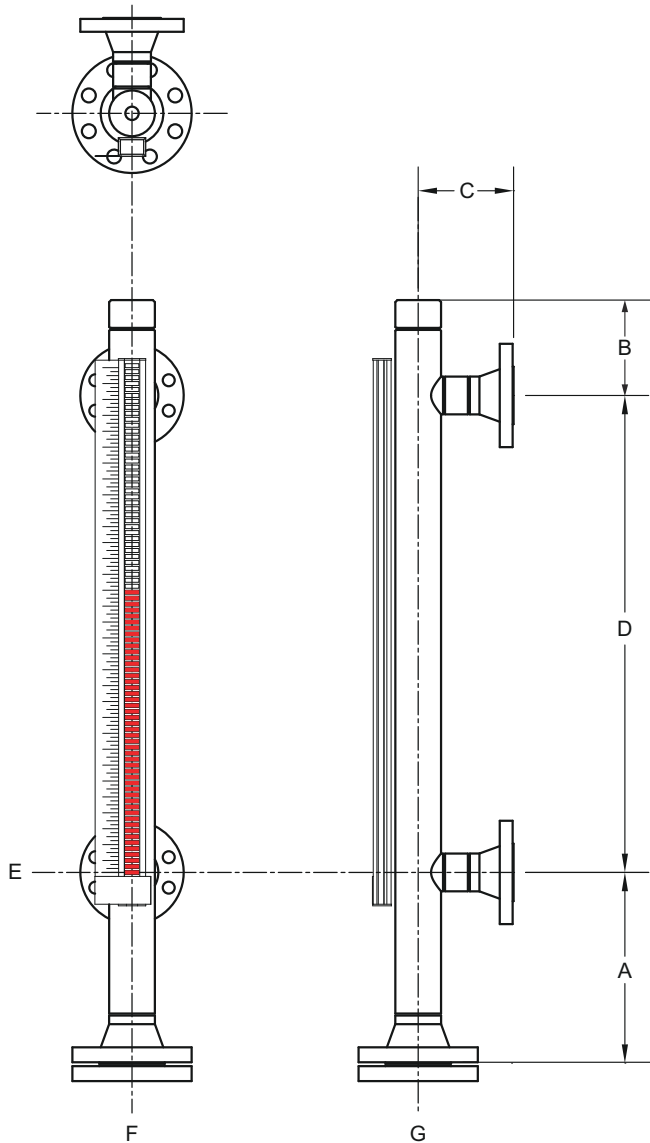

- A. Nähere Informationen siehe [Konfigurationsdatenblatt](#).
- B. Nähere Informationen siehe [Konfigurationsdatenblatt](#).
- C. Nähere Informationen siehe [Konfigurationsdatenblatt](#).
- D. Montagemaß (Mitte-zu-Mitte)
- E. Festpunkt
- F. Vorderansicht
- G. Ansicht von rechts

**Anmerkung**

Nur zur Verwendung als Referenz. Nur nach Zertifizierung durch Rosemount für Bauzwecke oder im „As Built“-Zustand verwenden. Zeichnung ist exemplarisch, detaillierte Optionen siehe [Bestellinformationen für den Rosemount 9930 magnetischen Füllstandsanzeiger \(MLI\)](#).

Abbildung 6: Standard-MLI – Ausführung D

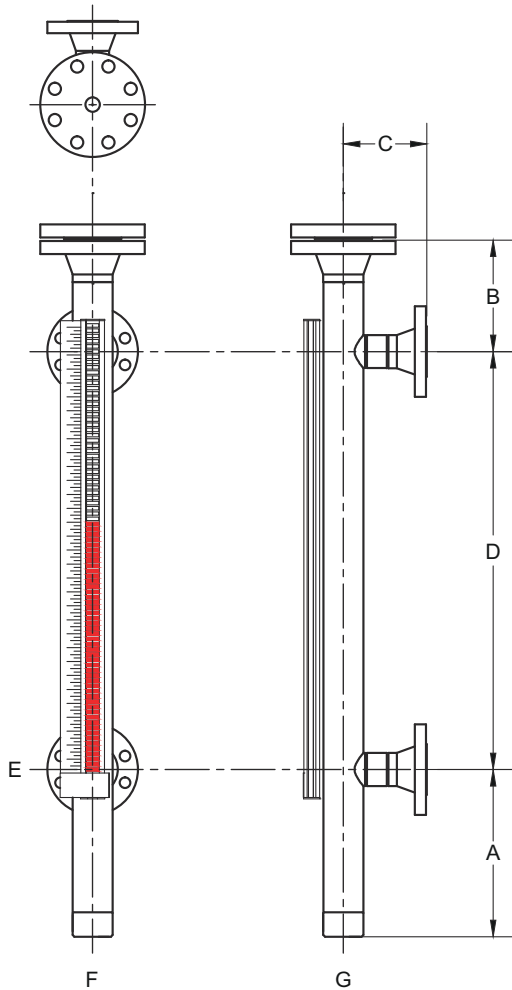

- A. Nähere Informationen siehe [Konfigurationsdatenblatt](#).
- B. Nähere Informationen siehe [Konfigurationsdatenblatt](#).
- C. Nähere Informationen siehe [Konfigurationsdatenblatt](#).
- D. Montagemaß (Mitte-zu-Mitte)
- E. Festpunkt
- F. Vorderansicht
- G. Ansicht von rechts

#### Anmerkung

Nur zur Verwendung als Referenz. Nur nach Zertifizierung durch Rosemount für Bauzwecke oder im „As Built“-Zustand verwenden. Zeichnung ist exemplarisch, detaillierte Optionen siehe [Bestellinformationen für den Rosemount 9930 magnetischen Füllstandsanzeiger \(MLI\)](#).

Abbildung 7: Standard-MLI – Ausführung L

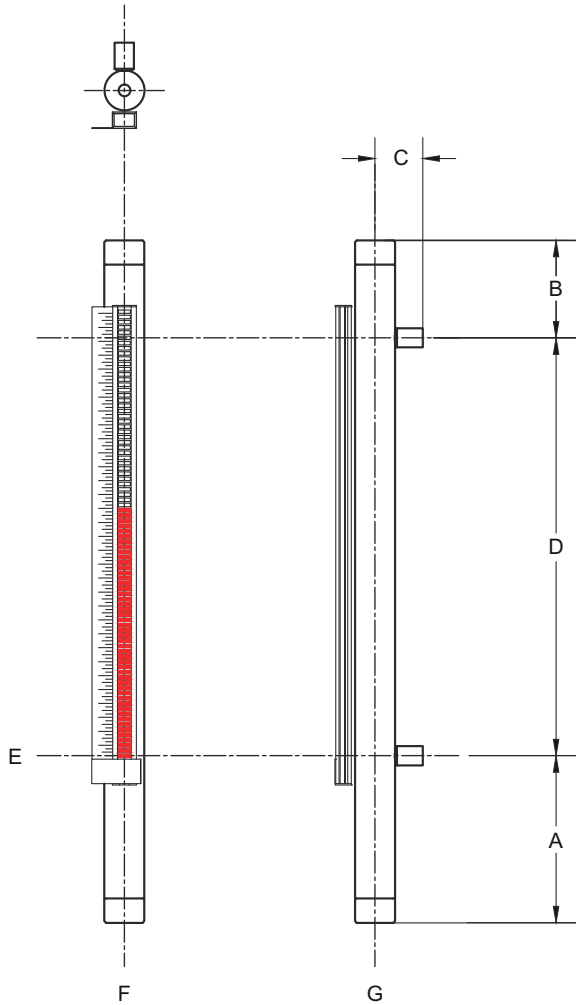

- A. Nähere Informationen siehe [Konfigurationsdatenblatt](#).
- B. Nähere Informationen siehe [Konfigurationsdatenblatt](#).
- C. Nähere Informationen siehe [Konfigurationsdatenblatt](#).
- D. Montagemaß (Mitte-zu-Mitte)
- E. Festpunkt
- F. Vorderansicht
- G. Ansicht von rechts

#### Anmerkung

Nur zur Verwendung als Referenz. Nur nach Zertifizierung durch Rosemount für Bauzwecke oder im „As Built“-Zustand verwenden. Zeichnung ist exemplarisch, detaillierte Optionen siehe [Bestellinformationen für den Rosemount 9930 magnetischen Füllstandsanzeiger \(MLI\)](#).



Weiterführende Informationen: [Emerson.com/global](https://www.emerson.com/global)

©2025 Emerson. Alle Rechte vorbehalten.

Die Verkaufsbedingungen von Emerson sind auf Anfrage erhältlich. Das Emerson Logo ist eine Marke und Dienstleistungsmarke der Emerson Electric Co. Rosemount ist eine Marke der Emerson Unternehmensgruppe. Alle anderen Marken sind Eigentum ihres jeweiligen Inhabers.

**ROSEMOUNT™**

