

Indicateur de niveau magnétique Rosemount™ 9930



- Indication visuelle du niveau jusqu'à 100 pi (30 m)
- Conçu de manière conforme à la norme de tuyauterie de procédé ASME B31.3. Norme ASME B31.1 pour tuyauteries industrielles haute pression est disponible sur demande
- NACE en option
- Points de fuite minimaux par rapport aux regards
- Aucun liquide de traitement en contact avec la vitre de l'indicateur
- Conçu pour les mesures gaz/liquide (niveau supérieur) et/ou liquide/liquide (interface)
- Une construction optionnelle est disponible pour les applications cryogéniques, à haute température, à haute pression et corrosives.
- Conception à double chambre optimisée pour une utilisation avec les radars à ondes guidées Rosemount 5300, 3308 et 3300 également disponibles

Aperçu

Principe de mesure

L'indicateur de niveau magnétique Rosemount 9930 se compose d'une chambre, d'un flotteur équipé d'un aimant qui monte et descend avec le niveau du fluide, et d'un indicateur monté sur la chambre.

Illustration 1 : Aperçu

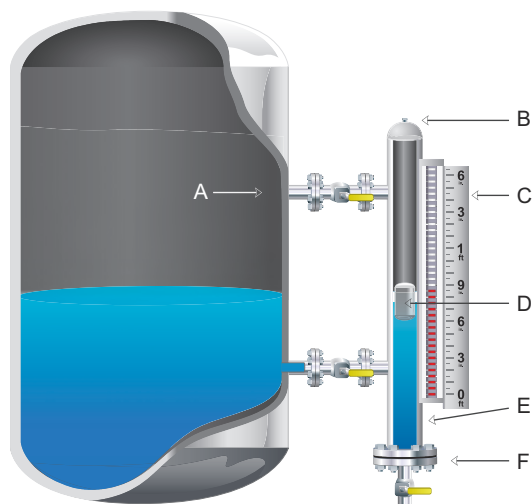

- A. Raccordements au procédé
- B. Événement
- C. Indicateur
- D. Nombre à virgule flottante
- E. Chambre de flotteur
- F. Purge

L'indicateur contient une colonne de petits drapeaux qui indiquent le niveau du liquide dans la chambre, en fonction de la position du flotteur. Lorsque le niveau du liquide monte et descend, le flotteur monte et descend également, et les drapeaux sont déclenchés d'une orientation à l'autre ; en général, le côté rouge indique le niveau du liquide et le côté argent indique le ciel gazeux.

Lorsque le flotteur monte et descend avec le niveau du procédé, les drapeaux individuels de l'indicateur sont déclenchés pour basculer en raison du champ magnétique du flotteur. Il déclenche également tous les appareils de régulation montés à l'extérieur, tels que les transmetteurs magnétostrictifs et les sélecteurs magnétiques, en renvoyant un signal au système de contrôle-commande.

Table des matières

Aperçu.....	2
Informations sur la commande.....	4
Spécifications.....	15
Schémas dimensionnels.....	18

Exemples d'applications

- Réservoirs à turbulences
- Échangeurs thermiques
- Applications de chaudière
- Remplacement des vitres du site
- Séparateurs
- Réservoirs de stockage d'acide

Test et inspection

Toutes les chambres Rosemount peuvent être testées par hydrostatique à 1,5 fois la pression de service maximale admissible (MAWP) de la bride/pression nominale spécifiée avant l'expédition afin de garantir la tolérance à la pression.

Des essais et des documents supplémentaires, tels que les rapports de traçabilité des matériaux (MTR), la radiographie, les essais de pression hydrostatique, l'identification positive des matériaux (PMI), le ressuage ou les essais en présence d'un témoin, sont disponibles pour tous les autres essais ; consulter l'usine.

Informations sur la commande

Informations sur la commande de l'indicateur de niveau magnétique Rosemount 9930 (MLI)



La spécification et la sélection des matériaux du produit, des options ou des composants incombent à l'acquéreur de l'équipement, consulter la [fiche technique](#) de l'indicateur de niveau. Voir [Sélection des matériaux](#) pour plus d'informations.

Modèle

Code	Description
9930	Indicateur de niveau magnétique Rosemount 9930

Type de mesure

Pour les applications clignotantes, veuillez consulter l'usine.

Code	Description
0	Niveau de liquide (interface gaz/liquide)
2	Interface immergée (interface liquide/liquide)
4	Application clignotante (consulter l'usine pour la sélection du modèle)

Sélection du flotteur

Tableau 1 : Applications relatives au niveau de liquide (interface gaz/liquide), code de type de mesure 0

Code	Description				
	Matériau du flotteur	Minimum SG	Pression de service max. du flotteur en psig (bar) à 100 °F (37,8 °C)	Taille et schedule de la chambre	Dimension « A » en pouces (mm)
76	Acier inoxydable 316	0,76	167 (11,5)	2 po S10	12,0 po (305 mm)
78	Acier inoxydable 316	0,78	440 (30,3)	2 po S10	12,0 po (305 mm)

Tableau 1 : Applications relatives au niveau de liquide (interface gaz/liquide), code de type de mesure 0 (suite)

Code	Description				
	Matériau du flotteur	Minimum SG	Pression de service max. du flotteur en psig (bar) à 100 °F (37,8 °C)	Taille et schedule de la chambre	Dimension « A » en pouces (mm)
81	Acier inoxydable 316	0,81	662 (45,6)	2 po S10	12,0 po (305 mm)
58	Acier inoxydable 316	0,58	94 (6,4)	2½ po S10	12,0 po (305 mm)
60	Acier inoxydable 316	0,60	176 (12,1)	2½ po S10	12,0 po (305 mm)
62	Acier inoxydable 316	0,62	284 (19,5)	2½ po S10	12,0 po (305 mm)
83	Acier inoxydable 316	0,83	486 (33,5)	2½ po S10	12,0 po (305 mm)
86	Acier inoxydable 316	0,86	948 (65,3)	2½ po S10	12,0 po (305 mm)
54	Titane	0,54	178 (12,2)	2½ po S10	12,0 po (305 mm)
59	Titane	0,59	471 (32,4)	2½ po S10	12,0 po (305 mm)
61	Titane	0,61	740 (51,0)	2½ po S10	12,0 po (305 mm)
68	Acier inoxydable 316	0,68	154 (10,6)	2½ po S40	12,0 po (305 mm)
82	Acier inoxydable 316	0,82	232 (15,9)	2½ po S40	12,0 po (305 mm)
87	Acier inoxydable 316	0,87	518 (35,7)	2½ po S40	12,0 po (305 mm)
88	Acier inoxydable 316	0,88	930 (64,1)	2½ po S40	12,0 po (305 mm)

Code	Description				
	Matériau du flotteur	Minimum SG	Pression de service max. du flotteur en psig (bar) à 100 °F (37,8 °C)	Taille et schedule de la chambre	Dimension « A » en pouces (mm)
40	Acier inoxydable 316	0,40	53 (3,6)	3 po S10	18 po (457 mm)
69	Titane	0,69	2 300 (158,6)	2½ po S40	16 po (406 mm)
63	Titane	0,63	2 300 (158,6)	2½ po S40	20 po (508 mm)
45	Titane	0,45	2 100 (144,8)	3 po S10	20 po (508 mm)
55	Titane	0,55	2 100 (144,8)	3 po S40	14 po (356 mm)
49	Titane	0,49	2 100 (144,8)	3 po S40	17 po (432 mm)
46	Titane	0,46	2 100 (144,8)	3 po S40	20 po (508 mm)
41	Titane	0,41	2 100 (144,8)	3 po S40	25 po (635 mm)
74	Titane	0,74	3 400 (234,4)	3 po S80	20 po (508 mm)
67	Titane	0,67	3 400 (234,4)	3 po S80	25 po (635 mm)
85	Titane	0,85	3 400 (234,4)	3 po S160	16 po (406 mm)

Code	Description				
	Matériau du flotteur	Minimum SG	Pression de service max. du flotteur en psig (bar) à 100 °F (37,8 °C)	Taille et schedule de la chambre	Dimension « A » en pouces (mm)
73	Titane	0,73	3 400 (234,4)	3 po S160	20 po (508 mm)
64	Alliage 400	0,64	90 (6,2)	3 po S10	12 po (305 mm)
80	C-276	0,80	135 (9,3)	2 po S10	12 po (305 mm)
89	C-276	0,89	425 (29,3)	2 po S10	12 po (305 mm)

Tableau 2 : Code du type de mesure de l'interface immergée (interface liquide/liquide) 2

Code	Description				
	Matériau du flotteur	SG delta minimum	Pression de service max. du flotteur en psig (bar) à 100 °F (37,8 °C)	Diamètre et schedule de la chambre	Dimension « A » en pouces (mm)
37	Acier inoxydable 316	0,37	662 (45,6)	2 po S10	12 po (305 mm)
21	Acier inoxydable 316	0,21	948 (65,3)	2½ po S10	12 po (305 mm)
23	Acier inoxydable 316	0,23	232 (15,9)	2½ po S40	12 po (305 mm)
10	Acier inoxydable 316	0,10	53 (3,6)	3 po S10	12 po (305 mm)
28	Titane	0,28	2 300 (158,6)	2½ po S40	12 po (305 mm)
20	Titane	0,20	2 300 (158,6)	2½ po S40	12 po (305 mm)
15	Titane	0,15	2 100 (144,8)	3 po S10	12 po (305 mm)
14	Titane	0,14	2 100 (144,8)	3 po S40	12 po (305 mm)
11	Titane	0,11	2 100 (144,8)	3 po S40	12 po (305 mm)
30	Titane	0,30	3 400 (234,4)	3 po S80	12 po (305 mm)
29	Titane	0,29	3 400 (234,4)	3 po S160	12 po (305 mm)
38	C-276	0,38	135 (9,3)	2 po S10	12 po (305 mm)
13	Alliage 400	0,13	90 (6,2)	3 po S10	12 po (305 mm)

Type de montage

[Illustration 2](#) pour les options de montage ou consulter l'usine pour un montage personnalisé.

Code	Description
A	Style A - Brides en haut et en bas, avec plaques de butée et sans connexions de procédé latérales
B	Style B - Brides d'accès en haut et en bas, avec connexions de procédé latérales
C	Style C - Brides d'accès en bas, en bas avec bride et avec connexions de procédé latérales
D	Style D - Brides d'accès en haut, en haut avec bride et avec connexions de procédé latérales
L	Style L - Brides d'accès sans flotteur, avec ou sans côté(s) connexion de procédé

Classe d'instrument

Code	Description
AA	ANSI/ASME B16.5 Classe 150
AB	ANSI/ASME B16.5 Classe 300
AC	ANSI/ASME B16.5 Classe 600
AD	ANSI/ASME B16.5 Classe 900
AE	ANSI/ASME B16.5 Classe 1500
AF	ANSI/ASME B16.5 Classe 2500

Type de bride d'accès

Code	Description
0	Sans objet (type L uniquement)
1	Collerette à face de joint surélevée (RF)
2	RF à emmancher
4	Collerette à joint annulaire (RTJ)

Unité de mesure de l'échelle de l'indicateur

Code	Description
E	Unités anglo-saxonnes, pouces
M	Unités métriques, millimètres

Dimensions de montage (centre-à-centre pour les styles B, C, D et L et de haut en bas pour le style A)

La dimension maximale de montage par unité unique est de 20 pi (6 m) pour le style A et de 18 pi (5,5 m) pour le style B/C/D.

Code	Description
XXXXX	XXX,XX po ou XXXXX mm
	04863 = 48,63 po ou 4 863 mm

Matériau de la chambre

Code	Description
S	Acier inoxydable 316/316L (standard)
1	Acier inoxydable 317
2	Acier inoxydable 321
7	Acier inoxydable 347
X	Montage spécial (consulter l'usine)

Conception du raccordement au procédé latéral

Code	Description
D	Mèche (en place)
E	Extrusion (limitée à la taille de chambre S10 ou S40 avec un raccordement au procédé de 1 ½ po ou 2 po NPS)
T	Té à souder (ASME B16.9)
N	Aucun (Style A)
X	Montage spécial (consulter l'usine)

Taille du raccordement au procédé (NPS)

Code	Description
0	Même diamètre que la chambre (style A uniquement)
8	½ po
9	¾ po
1	1 po
6	1½ po
2	2 po
3	3 po
4	4 po
X	Montage spécial (consulter l'usine)

Classification et type de raccordement au procédé

Code	Classification du raccordement au procédé	Type de raccordement au procédé
ZZ	Identique à la classification de l'instrument (style A uniquement)	Z
AA	ANSI/ASME B16.5 Classe 150	1, 2, 3, 4, Y
AB	ANSI/ASME B16.5 Classe 300	1, 2, 3, 4, Y
AC	ANSI/ASME B16.5 Classe 600	1, 2, 3, 4, Y
AD	ANSI/ASME B16.5 Classe 900	1, 2, 3, 4, Y
AE	ANSI/ASME B16.5 Classe 1500	1, 2, 3, 4, Y
AF	ANSI/ASME B16.5 Classe 2500	1, 2, 3, 4, Y
FA	ANSI/ASME B16.11 Classe 3000	A, C, E, G, H, K, L
FB	ANSI/ASME B16.11 Classe 6000	A, C, E, G, H, K, L
SA	ANSI/ASME B16.9 STD	M, P, N
SB	ANSI/ASME B16.9 XS	M, P, N
SC	ANSI/ASME B16.9 XXS	M, P, N

Type et classification de raccordement au procédé

Code	Type de raccordement au procédé	Classification du raccordement au procédé
Z	Identique à la bride d'accès (style A uniquement)	ZZ
1	Collerette RF	AA, AB, AC, AD, AE, AF
2	RF à emmancher	AA, AB, AC, AD, AE, AF
4	Collerette RTJ	AA, AB, AC, AD, AE, AF
Y	Face de joint tournant surélevée (RFLJ)	AA, AB, AC, AD, AE, AF
A	Raccord - extrémité ordinaire	FA, FB, FC
C	Raccord - NPT mâle	FA, FB, FC
E	Manchon - NPT femelle	FA, FB, FC
G	Manchon - SW	FA, FB, FC

Schedule du raccordement au procédé

Le schedule de raccordement au procédé doit être égal ou supérieur au schedule de la chambre.

Code	Description
0	Même schedule que la chambre (style A uniquement)
1	S10
4	S40
8	S80
6	S160

Matériau du raccordement au procédé

Code	Description
0	Matériau identique à celui de la chambre
S	Acier inoxydable 316/316L (standard)
2	Acier inoxydable 321
7	Acier inoxydable 347
4	Acier inoxydable 304/304L
1	Acier inoxydable 317
C	Acier au carbone
X	Montage spécial (consulter l'usine)

Partie supérieure de la chambre

Code	Description
B	Bride pleine
D	Capuchon de dôme

Code	Description
F	Capuchon plat
Z	Bride ouverte (style A uniquement)
X	Montage spécial (consulter l'usine)

Taille de l'évent supérieur

Code	Description
0	Pas d'évent supérieur (style A uniquement)
8	½ po
9	¾ po
1	1 po
X	Montage spécial (consulter l'usine)

Type d'évent supérieur

Code	Description
Z	Pas d'évent supérieur (style A uniquement)
A	Prise de pression NPT uniquement avec bouchon
C	Prise de pression SW uniquement
D	À brides
F	Manchon - FNPT avec bouchon
H	Manchon - SW
X	Montage spécial (consulter l'usine)

Schedule ou classification de l'évent supérieur

Code	Description
Z ⁽¹⁾	Pas d'évent supérieur (style A uniquement)
1	S10
4	S40
8	S80
6	S160
3	Classe 3000
5	Classe 6000

(1) Doit être sélectionné pour l'option Z de l'évent supérieur de type Z.

Fond de la chambre

Code	Description
B	Bride pleine
D	Capuchon de dôme
F	Capuchon plat
Z	Bride ouverte avec plaque de butée (style A uniquement)
X	Montage spécial (consulter l'usine)

Taille de la purge inférieure

Code	Description
0	Pas de purge inférieure
8	½ po
9	¾ po
1	1 po
X	Spécial

Type de purge inférieure

Code	Description
Z	Pas de purge inférieure (style A uniquement)
A	Prise de pression NPT uniquement avec bouchon
C	Prise de pression SW uniquement
D	À brides
F	Manchon - FNPT avec bouchon
H	Manchon - SW
X	Montage spécial (consulter l'usine)

Schedule ou classification de la purge inférieure

Code	Description
Z	Pas de purge inférieure (style A uniquement)
1	S10
4	S40
8	S80
6	S160
3	Classe 3000
5	Classe 6000

Indicateur

Code	Description
F	Drapeau
B	Fouloir (oiselet/navette)

Unités d'échelle

Code	Description
Z	Pieds et pouces (½ po par incréments)
A	Métrique (5 mm par incréments)
B	Pourcentage (incrément personnalisés)
C	Pouces uniquement (½ po par incréments)
D	+/- (incrément personnalisés)
E	Double (pieds et pouces, pourcentage)
F	Double (métrique, pourcentage)
X	Spécial

Matériau du boîtier de l'indicateur

Code	Description
0	Boîtier en aluminium anodisé avec verre
1	Boîtier en aluminium anodisé avec polycarbonate
2	Boîtier en aluminium anodisé avec extension en gel acrylique
3	Boîtier en acier inoxydable avec verre
5	Canal en acier inoxydable avec tube en verre
6	Canal en acier inoxydable avec tube en polycarbonate

Couleur de l'indicateur

Code	Description
Z	Drapeaux rouges et argentés
A	Drapeaux rouges et blancs
C	Drapeaux jaunes et noirs
B	Fouloir rouge
D	Fouloir vert

Montage de l'indicateur

Code	Description
Z	Orientation standard (180° à partir des raccordements au procédé)
R	Montage droit
L	Montage gauche
C	Spécification par le client
Exemple de codification : L 0 76 C AA 1 E 03600 S E 6 AA 1 1 S D 8 Z Z B 8 Z Z F 03600 Z 0 Z Z	

Options de commande - à préciser au moment de la commande

Test et inspection

- Certificat de test de pression hydrostatique
- Inspection des soudures
- NDE (examen non destructif)

Documentation

- Approbation et schémas intégrés
- Procédures de soudage
- Plans de qualité
- Dossier de traçabilité des matériaux (MTR)
- Courbes du flotteur

Accessoires

- Vannes (évent et purge)
- Couverture d'isolation
- Trace thermique (vapeur)
- Trace thermique (électrique)
- Isolation cryogénique à enveloppe dure avec protection contre le gel
- Attaches de support de chambre

Produits associés

- Unité à chambre double avec radar à ondes guidées
- Commutateurs
- Transmetteur magnétostrictif

Types de montage

Illustration 2 : Types de montage

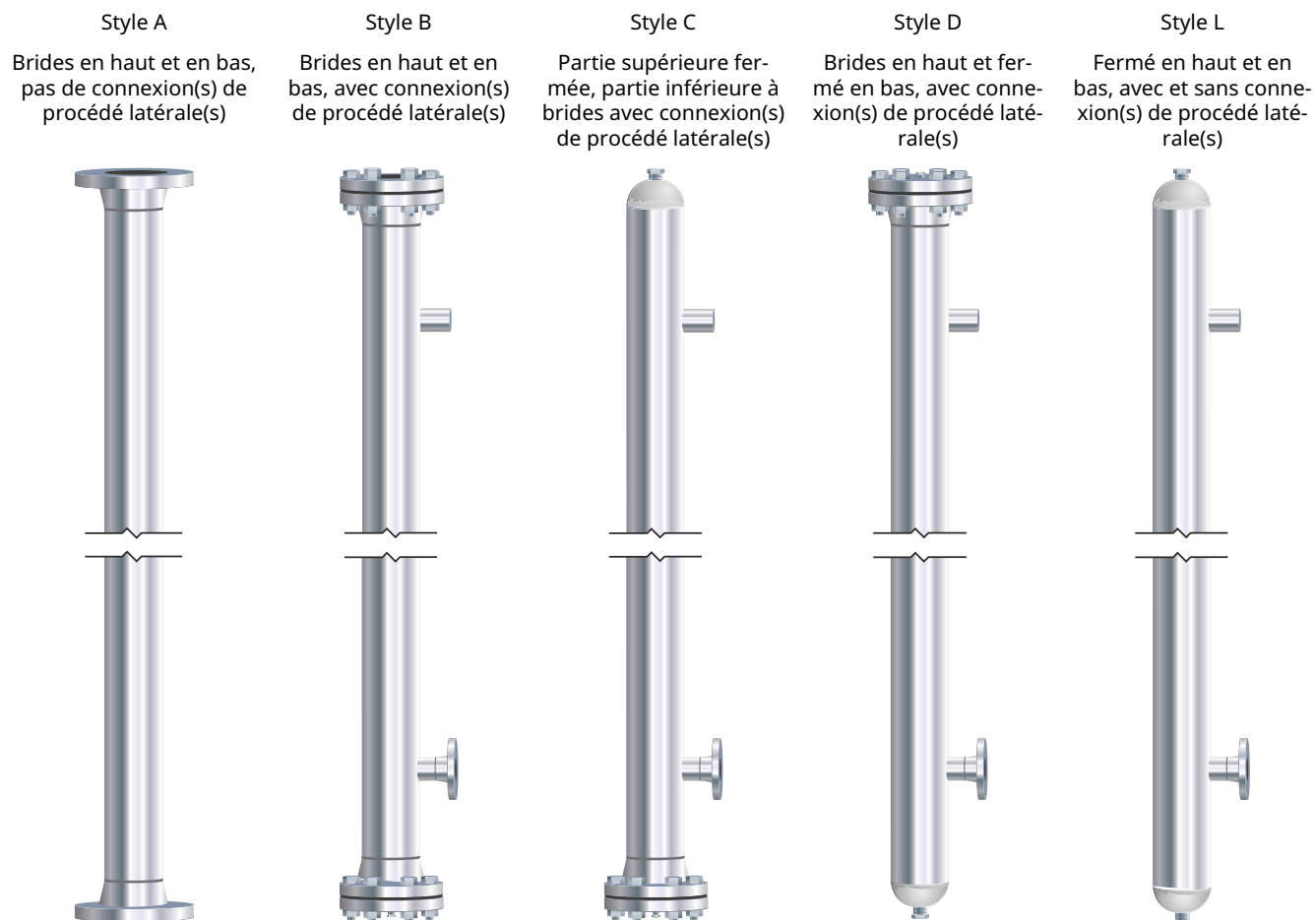

Portée de mesure

La dimension maximale de montage par unité unique est de 20 pi (6 m) pour le style A et de 18 pi (5,5 m) pour le style B/C/D.

Spécifications

Caractéristiques de performance

Résolution

Résolution d'environ ¼ po

Portée de mesure

La dimension maximale de montage par unité unique est de 20 pi (6 m) pour le style A et de 18 pi (5,5 m) pour le style B/C/D.

Viscosité maximale

2000 cP

Densité minimale (SG)

0,40 (consulter l'usine pour les gravités spécifiques inférieures)

SG delta minimum

0,11

Caractéristiques fonctionnelles

Températures

-260 °F à 850 °F (-162 °C à 454 °C)

Pression nominale du flotteur

Jusqu'à 4 000 psig (275,8 bar) à 100 °F (38 °C)

Classification du raccordement au procédé

Tableau 3 : Classification du raccordement au procédé

Type de raccordement au procédé	ANSI/ASME B16.5						ANSI/ASME B16.11		ANSI/ASME B16.9		
	150	300	600	900	1 500	2 500	3 000	6 000	STD	S80	S160
Collerette RF	X	X	X	X	X	X					
RF à emmancher	X	X	X	X	X	X					
Emboîtement soudé RF	X	X	X	X	X	X					
Collerette RTJ	X	X	X	X	X	X					
Joint tournant RF (RFLJ)	X	X	X	X	X	X					
Manchon - NPT femelle							X	X			
Manchon - SW							X	X			
Raccordement de tuyauterie									X	X	X

Indicateur visuel

Visible à partir de 100 pi (30 m)

Options d'indicateur

- Drapeau (standard)
- Fouloir (facultatif)

Caractéristiques physiques

Sélection des matériaux

Emerson fournit divers produits présentant des options et des configurations variées, notamment en ce qui concerne les matériaux de fabrication choisis pour offrir de bonnes performances dans une large gamme d'applications. Les informations relatives au produit présentées dans ce document ont pour but d'aider l'acheteur à faire un choix approprié pour l'application. Il relève uniquement de la responsabilité de l'acheteur d'effectuer une analyse minutieuse de tous les paramètres du procédé (notamment en matière de composants chimiques, température, pression, débit, substances abrasives, contaminants, etc.) lors de la spécification du produit, des matériaux, des options et des composants adaptés à l'application prévue. Emerson n'est pas en mesure d'évaluer ou de garantir la compatibilité du liquide de procédé ou d'autres paramètres de procédé avec le produit, les options, la configuration ou les matériaux de fabrication sélectionnés.

Options de conception de chambre

Conçu selon les normes ASME B31.1, B31.3 ou CRN (toutes les provinces). Soudage et qualification des soudeurs conformément à la section IX de l'ASME.

- ASME B31.3
- ASME B31.1
- Enregistrement CRN (toutes les provinces)

Remarque

Soudage et qualification des soudeurs conformément à la section IX de l'ASME.

Tailles de raccordement au procédé

½ po à 4 po

Matériaux de fabrication

Chambre

- Acier inoxydable série 300 (standard 316/316L)
- En option : Autres matériaux non ferreux ne présentant pas de propriétés ferro-magnétiques, tels que l'alliage C-276, le CB20, l'alliage 600, l'alliage 400 et le CPVC.

Nombre à virgule flottante

- Acier inoxydable 316
- Titane
- Alliage 400
- Alliage C-276
- Options spéciales : Revêtement en PTFE, CPVC

Fenêtre d'affichage de l'indicateur

Verre ou polycarbonate

Joint d'étanchéité

Toutes les jauges sont livrées avec des joints de composition de 0,125 po pour la protection des brides. Le client est responsable des joints compatibles avec le procédé pour la protection des brides.

Remarque

Si les joints de composition ne sont pas compatibles avec les conditions de votre procédé, des joints appropriés doivent être utilisés à la place de ceux livrés avec la jauge.

Schémas dimensionnels

Illustration 3 : MLI standard - type A

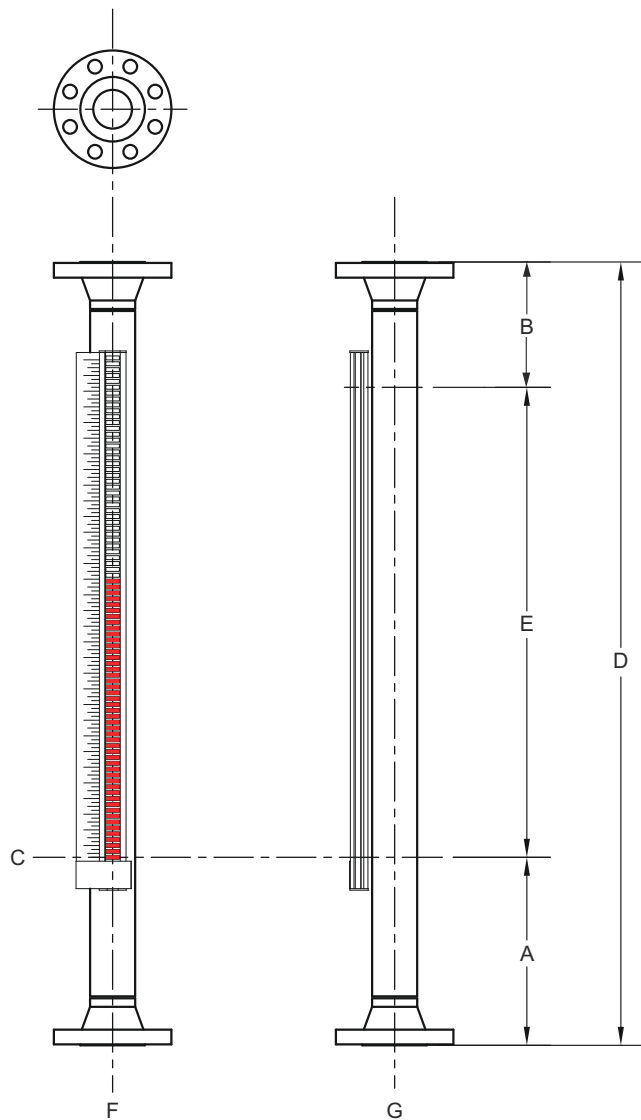

- A. Voir la [fiche de configuration](#) pour plus d'informations.
- B. Voir la [fiche de configuration](#) pour plus d'informations.
- C. Plaque
- D. Dimension de montage
- E. Portée de mesure
- F. Vue de face
- G. Vue latérale droite

Remarque

À titre de référence uniquement. Ne pas utiliser à des fins de construction ou en l'état, à moins d'être certifié par Rosemount. Le dessin est générique ; voir [Informations sur la commande de l'indicateur de niveau magnétique Rosemount 9930 \(MLI\)](#) pour des options détaillées.

Illustration 4 : MLI standard - type B

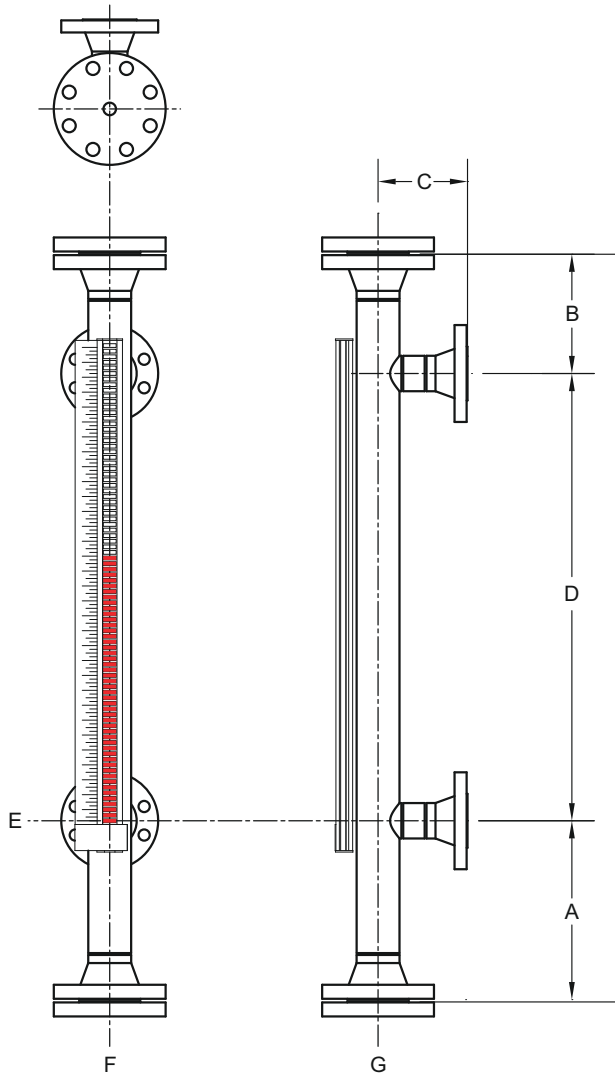

- A. Voir la [fiche de configuration](#) pour plus d'informations.
- B. Voir la [fiche de configuration](#) pour plus d'informations.
- C. Voir la [fiche de configuration](#) pour plus d'informations.
- D. Dimension de montage (de centre à centre)
- E. Plaque
- F. Vue de face
- G. Vue latérale droite

Remarque

À titre de référence uniquement. Ne pas utiliser à des fins de construction ou en l'état, à moins d'être certifié par Rosemount. Le dessin est générique ; voir [Informations sur la commande de l'indicateur de niveau magnétique Rosemount 9930 \(MLI\)](#) pour des options détaillées.

Illustration 5 : MLI standard - type C

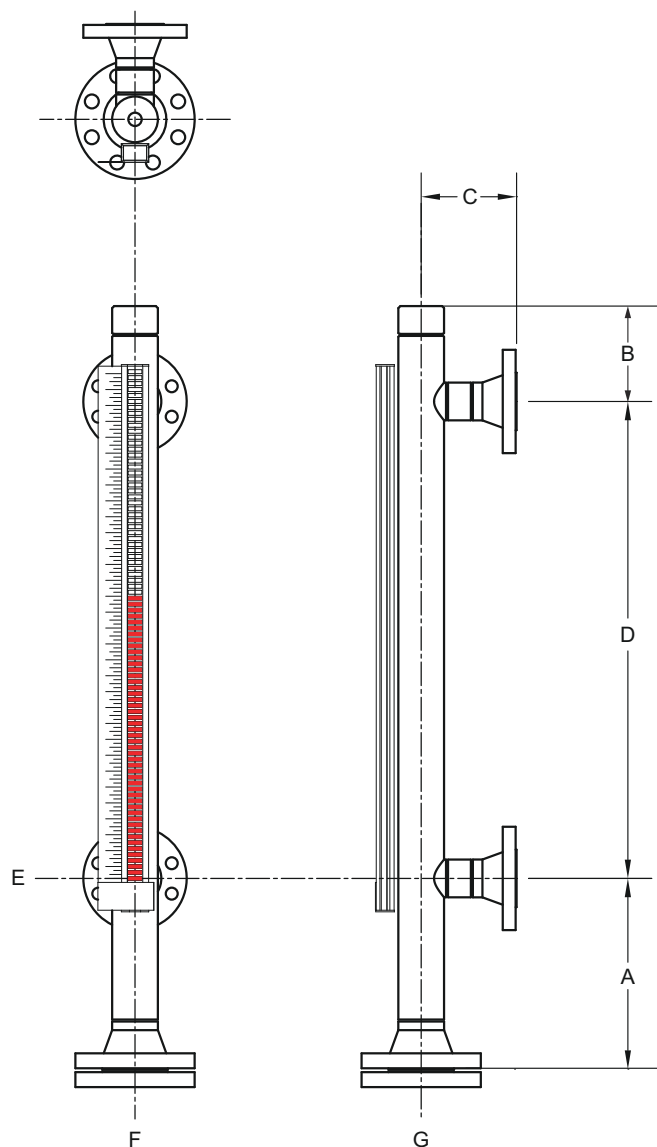

- A. Voir la [fiche de configuration](#) pour plus d'informations.
 B. Voir la [fiche de configuration](#) pour plus d'informations.
 C. Voir la [fiche de configuration](#) pour plus d'informations.
 D. Dimension de montage (de centre à centre)
 E. Plaque
 F. Vue de face
 G. Vue latérale droite

Remarque

À titre de référence uniquement. Ne pas utiliser à des fins de construction ou en l'état, à moins d'être certifié par Rosemount. Le dessin est générique ; voir [Informations sur la commande de l'indicateur de niveau magnétique Rosemount 9930 \(MLI\)](#) pour des options détaillées.

Illustration 6 : MLI standard - type D

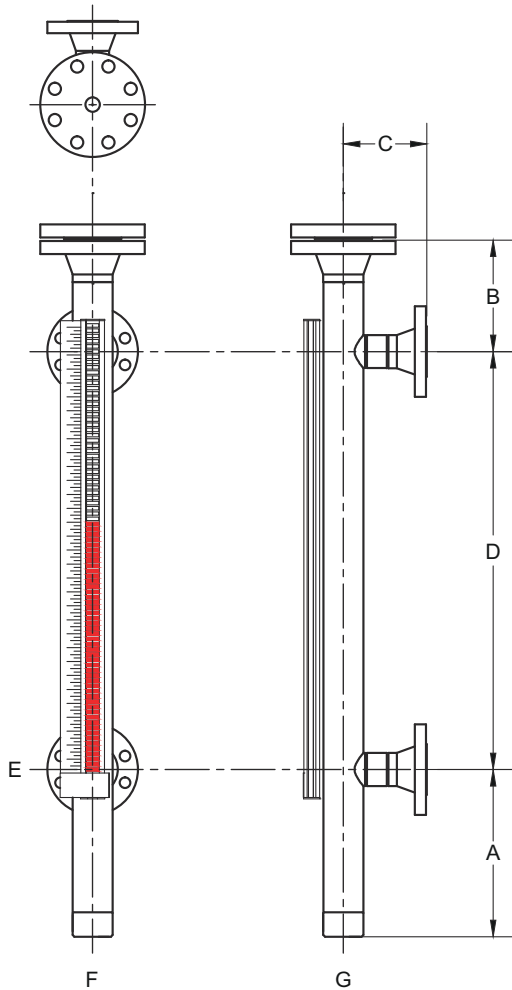

- A. Voir la [fiche de configuration](#) pour plus d'informations.
- B. Voir la [fiche de configuration](#) pour plus d'informations.
- C. Voir la [fiche de configuration](#) pour plus d'informations.
- D. Dimension de montage (de centre à centre)
- E. Plaque
- F. Vue de face
- G. Vue latérale droite

Remarque

À titre de référence uniquement. Ne pas utiliser à des fins de construction ou en l'état, à moins d'être certifié par Rosemount. Le dessin est générique ; voir [Informations sur la commande de l'indicateur de niveau magnétique Rosemount 9930 \(MLI\)](#) pour des options détaillées.

Illustration 7 : MLI standard - type L

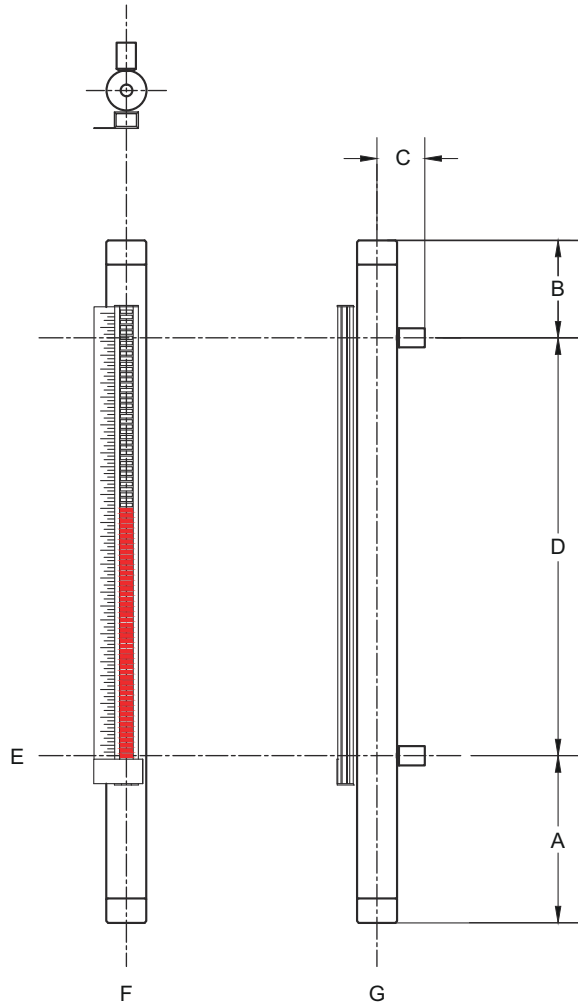

- A. Voir la [fiche de configuration](#) pour plus d'informations.
- B. Voir la [fiche de configuration](#) pour plus d'informations.
- C. Voir la [fiche de configuration](#) pour plus d'informations.
- D. Dimension de montage (de centre à centre)
- E. Plaque
- F. Vue de face
- G. Vue latérale droite

Remarque

À titre de référence uniquement. Ne pas utiliser à des fins de construction ou en l'état, à moins d'être certifié par Rosemount. Le dessin est générique ; voir [Informations sur la commande de l'indicateur de niveau magnétique Rosemount 9930 \(MLI\)](#) pour des options détaillées.

Pour plus d'informations: [Emerson.com/global](https://emerson.com/global)

©2025 Emerson. Tous droits réservés.

Les conditions générales de vente d'Emerson sont disponibles sur demande. Le logo Emerson est une marque de commerce et une marque de service d'Emerson Electric Co. Rosemount est une marque de l'une des sociétés du groupe Emerson. Toutes les autres marques sont la propriété de leurs détenteurs respectifs.